

# INVOLIGHT

Руководство по эксплуатации



## MH MATRIX25

Голова вращения Wash

«Пиксель-контроль»



**Поздравляем Вас с покупкой INVOLIGHT «МН MATRIX25»!**

**Вы стали владельцем профессионального, высококачественного, с новейшими технологиями, светодиодного светового прибора с полным движением луча, модельного типа «вращающаяся голова Wash». Для обеспечения надежного функционирования «МН MATRIX25» в течение длительного времени, внимательно прочтите данное руководство, перед началом эксплуатации устройства. В случае возникновения вопросов, связанных с приобретенным прибором, пожалуйста, обратитесь к ближайшему дилеру INVOLIGHT.**

## **Часть 1: Предупреждения.**

### 1.1 общие сведения значений символов и предупреждений:

#### **ОПАСНОСТЬ!**

В сочетании с символом предупреждает и указывает на непосредственную опасную ситуацию, которая приводит к смерти или тяжелым травмам, если ее не предотвратить.

#### **ПРЕДУПРЕЖДЕНИЕ!**

В сочетании с символом указывает на потенциально опасную ситуацию, которая может привести к смерти или тяжелым травмам, если ее не предотвратить.

#### **ОСТОРОЖНО!**

В сочетании с символом указывает на потенциально опасную ситуацию, которая может привести к незначительным или легким травмам, если ее не предотвратить.

#### **ПРИМЕЧАНИЕ!**

В сочетании с символом указывает на потенциально опасную ситуацию, в отношении имущества и окружающей среды которая может привести к повреждениям, если ее не предотвратить.



Предупреждение об опасности.



Предупреждение о высоком напряжении.



Предупреждение о заземлении.



Общий знак предупреждений.



Перед тем как выдернуть сетевую вилку.

### 1.2 Указания по технике безопасности:

**Эта информация содержит важные указания по безопасной эксплуатации прибора.**

Убедитесь в том, что эти сведения доступны всем, кто использует данное устройство.

Пожалуйста, прочтите внимательно все предупреждения и инструкции по эксплуатации перед использованием этого светового прибора. Сохраняйте это руководство на протяжении всего времени эксплуатации во избежании вопросов. Пожалуйста, следуйте всем указаниям в данном руководстве.

**ОПАСНОСТЬ!****Поражение электрическим током в результате неправильного питания.**

Этот прибор и его конструкция соответствует классу защиты I и может использоваться только с розеткой с заземленным контактом. Используйте для подключения только поставляемый в комплекте с сетевой кабель питания. Проверьте, изоляцию сетевого кабеля на предмет повреждений. Повреждение изоляции сетевого кабеля может привести к поражению электрическим током или пожара, что представляет опасность для жизни. Если у вас есть сомнения, обратитесь к квалифицированному электрику.

**ОПАСНОСТЬ!****Поражение электрическим током вследствие высокого напряжения внутри устройства.**

Для работы устройства используется высокое напряжение. Не вносите никаких изменений в устройство и никогда не снимайте крышки. Внутри устройства нет компонентов, обслуживаемых пользователем. Несоблюдение может привести к поражению электрическим током, пожара, что представляет опасность для жизни.

**ОПАСНОСТЬ!****Отключение от электросети.**

Сетевая вилка является основным разделительным элементом с розеткой. Отсоедините кабель питания от розетки, чтобы отключить прибор полностью от электричества.

**ПРЕДУПРЕЖДЕНИЕ!****Условия эксплуатации.**

Данное изделие предназначено для использования исключительно в помещениях. Во избежание повреждений не подвергайте устройство воздействию жидкостей или влаги. Если есть подозрение, что жидкость проникла в устройство, то устройство должно быть отсоединено от сети сразу. Это также применимо, если устройство подверглось воздействию высокой влажности, после этого прибор даже если и работает, казалось бы, он должен быть проверен квалифицированным специалистом. Повреждение изоляции корпуса может вызвать поражение электрическим током. Избегайте прямых солнечных лучей, сильных загрязнений и сильной вибрации.

**ПРЕДУПРЕЖДЕНИЕ!****Травмы глаз из-за высокой интенсивности света.**

Запрещается смотреть длительное время непосредственно на источник света, это может вызвать ожоги сетчатки.

**ПРЕДУПРЕЖДЕНИЕ!****Риск эпилептического приступа.**

Избегайте длительной работы эффекта стробоскопа в частоте от 10 до 20 вспышек в секунду, так как у чувствительных людей могут быть вызваны эпилептические припадки (особенно характерно для людей с хроническим заболеванием эпилепсии).

**ПРИМЕЧАНИЕ****Опасность пожара.**

Никогда не накрывать устройство или его вентиляторы. Не устанавливайте прибор рядом с источником тепла. Держите устройство вдали от открытого огня.

**ПРЕДУПРЕЖДЕНИЕ!**

Не оставляйте упаковочный материал без присмотра. Полиэтиленовые пакеты, пенопластовые части и т. д. могут представлять опасность для детей.

**1.3 Использование по назначению:**

**INVOLIGHT „MH MATRIX25“**, это прибор со световыми, цветными эффектами модельного типа «вращающаяся голова «Wash». Предназначен для профессионального использования в области световых шоу исключительно в закрытых помещениях. Прибор должен использоваться только персоналом, имеющим достаточные физические, сенсорные и умственные способности, а также соответствующие знания и опыт. Другие лица могут использовать прибор только под руководством компетентного лица или после его инструктирования.

Обратите внимание при выборе места установки, убедитесь, что световой прибор **INVOLIGHT „MH MATRIX25“**, не будет подвергаться воздействию избыточного тепла, влаги и пыли.

Удостоверьтесь, что кабель лежит свободно и не натянут. Не выполняя этих правил, вы ставите под угрозу собственную безопасность и безопасность третьих лиц.

Температура окружающей среды при эксплуатации должна быть от -5° С до +45° С.

Берегите прибор от воздействия прямых солнечных лучей. Пожалуйста, обратите внимание, что самовольные изменения в устройстве из соображений безопасности запрещены. Данный световой прибор не может использоваться иначе, чем описано в инструкции, это может привести к повреждению устройства и отмене гарантии. Кроме того, любые другие риски, например, короткое замыкание, поражение электрическим током, и.т.д; также не являются гарантийным случаем.

**INVOLIGHT „MH MATRIX25“** нельзя использовать на открытом воздухе.

Прибор не предназначен для непрерывной эксплуатации. Перерывы в работе увеличивают срок службы прибора.

**Держите подальше детей маленького возраста от прибора. Не разрешается эксплуатировать световой прибор без присмотра старшего возраста людей.**

## **Часть 2: Установка:**

Распакуйте оборудование, и перед использованием, тщательно проверьте его на предмет повреждений. Установите в подходящем месте или прикрепите его к ферме. При установке прибора на высоте, для безопасности он должен монтироваться со страховочным тросиком. Кроме того, кронштейн должен быть тщательно затянут! Затем подключите прибор к источнику питания. При необходимости подключите кабель DMX, для подсоединения к другим устройствам или DMX контроллеру. Подробнее о DMX и режиме Ведущий / Ведомый в Части 3-4 данного руководства.

**При установке должны быть соблюдены положения BGV C1 (ранее VBG 70) и DIN 15560!  
Установка должна осуществляться только квалифицированным персоналом!**

**ВАЖНО!** Работы, связанные с подвесным монтажом оборудования, требуют большого опыта и включают в себя знания о расчете лимитов рабочих нагрузок, подбор монтажных материалов, проверку безопасности используемых материалов, необходимый опыт и не ограничиваются только этим. Не пытайтесь ни при каких обстоятельствах производить установку самостоятельно, если вы не имеете соответствующей квалификации. Воспользуйтесь услугами специалиста. Неправильная установка может привести к травме и/или привести к повреждению имущества.

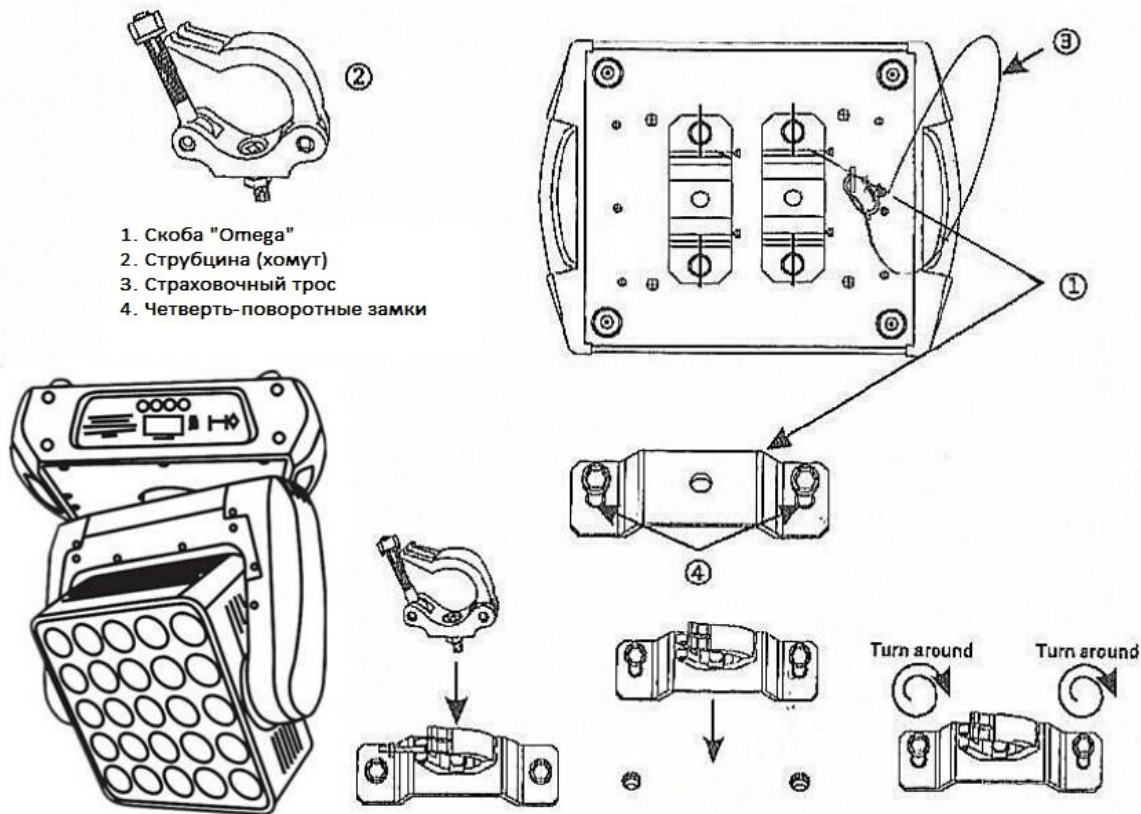

### Часть 3: Функции.

#### 3.1 LCD-дисплей с 4 клавишами управления:

Подключите „MH MATRIX25“ к электросети. Устройство выполняет обычный процесс загрузки. Подождите, пока он закончит загрузку и встанет в неподвижное положение. Для регулировки программ и режимов на боковой части прибора установлен светодиодный дисплей с 4-клавишами управления.

Ниже рассмотрите и изучите таблицу, в которой подробно описаны все программы и режимы светового прибора INVOLIGHT „MH MATRIX25“.

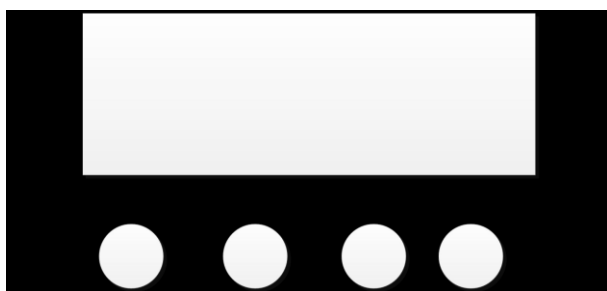

### 3.2 Меню

<b>DMX Address Set</b> Назначение DMX-адреса	<b>001-512</b>	Установка начального адреса. Используйте клавиши [UP] и [DOWN] чтобы выбрать значение от 1 до 512.Нажмите клавишу [ENTER] для подтверждения.
<b>Work Mode Set</b> Режимы работы	<b>DMX512</b>	Активация DMX-режима
	<b>Slave</b> ведомый	Клавишами [UP] и [DOWN] выберите опцию „Slave“ далее нажмите [ENTER] для подтверждения функции. Прибор подключен к другому, который сконфигурирован как Master
	<b>Sound</b> Звуковая активация	Режим работы от звуковой активации: Клавишами [UP] и [DOWN] выберите опцию „Sound“ для подтверждения функции нажмите [ENTER].
	<b>Fast</b>	Быстрое воспроизведение авто-программ
	<b>Slow</b>	Медленное воспроизведение авто-программ
<b>Invert PAN</b> Реверс движения по панораме	<b>YES</b>	Эта функция позволяет изменить (реверсировать) PAN-движение
	<b>NO</b>	
<b>Invert TILT</b> Реверс движения по наклону	<b>YES</b>	Эта функция позволяет изменить (реверсировать) TILT-движение
	<b>NO</b>	
<b>Display Set</b> Режим работы дисплея	<b>YES</b>	Продолжительность работы дисплея: Клавишами [UP] и [DOWN] можно переключить положение „NO“ (Дисплей подсвечивается) или „YES“ (Отключение подсветки дисплея через 30сек, если в этот период не будет нажата любая из клавиш).
	<b>NO</b>	
<b>Channel Mode Set</b> Режимы каналности по DMX	<b>19 CH Mode</b>	С помощью клавиш [UP] или [DOWN] Вы можете выбрать необходимый DMX-режим и подтвердить его клавишей [ENTER].
	<b>29 CH Mode</b>	
	<b>117 CH Mode</b>	
<b>Restore Factory Setting</b> Восстановить заводские настройки		Восстановление функций и режимов прибора к заводским настройкам
<b>Reset</b> Сброс		Сброс настройки в ручную

### 3.3 Разъемы.

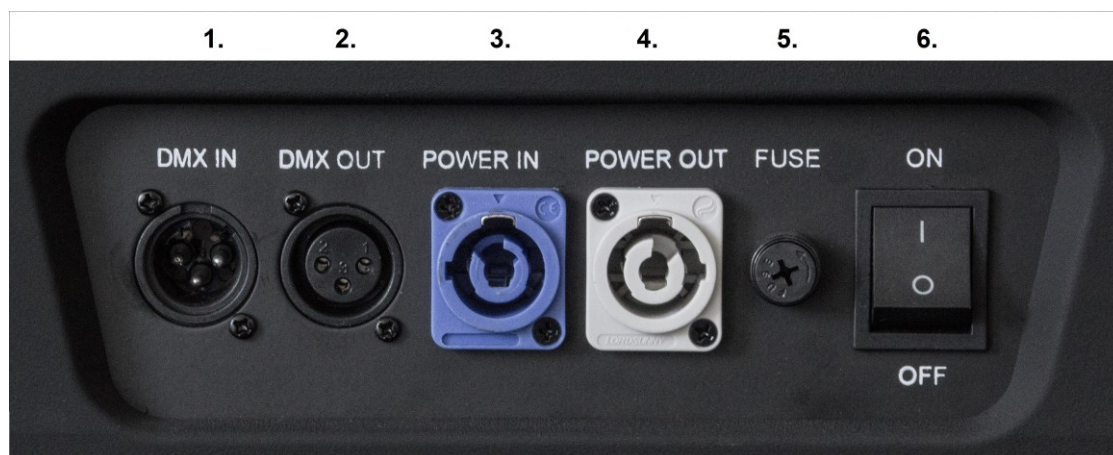

1. 3-контактный XLR- разъем (вход) сигнала управления DMX (например, DMX-контроллера)
2. 3-контактный XLR- разъем (выход) сигнала управления DMX.
3. Разъем PowerCon для подключения к сети переменного тока
4. Разъем PowerCon для подключения к сети следующего устройства
5. Держатель для предохранителя (F4A 250V-предохранитель)
6. ON/OFF Переключатель

**DMX-разъем:**

Один трех-контактный XLR разъём служит в качестве DMX-выхода, один трех-контактный разъём XLR DMX служит входом.

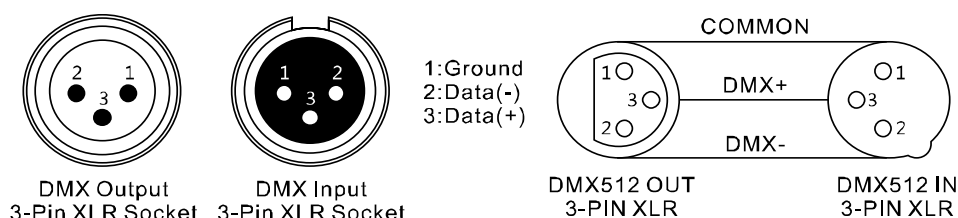

### 3.4 Соединения в режиме „DMX“:

DMX512 (англ. Digital Multiplex) — стандарт, описывающий метод цифровой передачи данных между контроллерами и световым оборудованием, а также дополнительным оборудованием посредством общего кабеля управления.

Стандарт DMX512 позволяет управлять по одной линии связи одновременно 512 каналами, (не путать каналы с приборами, один прибор может использовать иногда несколько десятков каналов). Каждый прибор имеет определённое количество управляемых дистанционно параметров и занимает соответствующее количество каналов в пространстве DMX512.

#### DMX-подключение:

Подключите XLR-кабелем DMX-«выход»(OUT) прибора с DMX-входом(IN) DMX-контроллера или другого DMX-устройства. Подключите XLR-кабелем «вход»(IN) первого DMX-прибора с «выходом»(OUT) второго и так далее, чтобы сформировать последовательное цепное соединение. Если общая длина кабеля 300м, или подключение в одной цепи DMX составляет более 32 устройств, то для обеспечения надлежащей передачи данных, сигнал должен быть усилен с помощью сплиттера/разветвителя DMX (например, Involight DMXS4, DMXS6 или DMXS8).

**ВАЖНО:** Для установок с очень длинным DMX-кабелем или из-за высоких электрических помех, например, на дискотеке, рекомендуется использовать «DMX-терминатор». «DMX терминатор» будет служить XLR-разъему как сопротивление 120 Ом между контактами 2 и 3, и вставляется в последний выходной разъём DMX-линии.

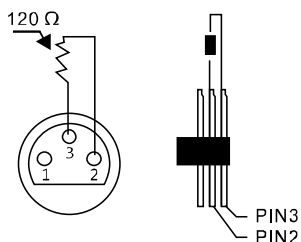

### 3.5 Подключения в режиме „Master/Slave“:

Эта функция позволяет синхронизировать несколько световых приборов управляя при этом одним световым устройством, выбирая режим с одного прибора, при включенном Master/Slave, другие также будут работать в этом режиме, например, синхронно от звуковой активации. Эта функция особенно полезна, чтобы начать шоу без существенной траты времени на программирование. Подключите кабелем XLR к DMX-«выходу»(OUT) световой прибор Master (главный) с DMX-входом(IN) первого вспомогательного аппарата, затем подключите DMX-«выход» первого вспомогательного аппарата с DMX-входом второго вспомогательного аппарата и так далее.

### 3.6 Автономный режим:

„**MH MATRIX25**“ может также использоваться в Автономном режиме без установки DMX-контроллера. Для этого отсоедините „**MH MATRIX25**“ от контроллера или другого DMX-устройства и активируйте встроенные программы.

## Часть 4: DMX-каналы.

„MH MATRIX25“ может управляться по 19,29 или 117 DMX-каналам.

Примечание: ниже в таблице будут перечислены каналы и их функции по стандарту DMX-512 для управления с помощью DMX-контроллера.

19-канальный DMX-режим:

Канал	Функция	Значение	Описание
1	PAN - движение	0-255	Установка движения по панораме
2	Бесконечное PAN - движение	0 - 255	Установка и настройка бесконечного движение по панораме, медленно → быстро
3	TILT - движение	0 - 255	Установка движение по наклону
4	Бесконечное TILT - движение	0 - 255	Установка и настройка бесконечного движение по наклону, медленно → быстро
5	PAN/TILT- скорость	0 - 255	Настройка скорости вращения PAN/TILT, медленно → быстро
6	Диммер	0 - 255	Диммер 0 - 100%
7	Стробоскоп эффект	0 - 3	Отсутствует строб (Затвор закрыт)
		4 - 95	Строб-эффект, медленно → быстро
		96 - 176	Случайный строб, медленно → быстро
		177-255	Эффект молнии, медленно → быстро
8	R Диммер	0 - 255	Диммер, красный светодиод, от 0 - 100%
9	G Диммер	0 - 255	Диммер, зеленый светодиод, от 0 - 100%
10	B Диммер	0 - 255	Диммер, синий светодиод, от 0 - 100%
11	W Диммер	0 - 255	Диммер, белый светодиод, от 0 - 100%
12	Эффект отображающий числа <b>(Особенность: Обратите внимание, что канал 12 и 18 работают вместе!)</b>	0 - 89	Отображение чисел от 0 до 9
		90 - 233	Отображение знаков препинания и пунктуации
		234 - 255	Авто-последовательность чисел и функций пунктуации
13	Эффект отображающий буквы <b>(Особенность: Обратите внимание, что канал 13 и 18 работают вместе!)</b>	0-233	Выбор английских букв от A до Z
		234-255	Автоматическая последовательность букв
14	Эффект отображающий статичные рисунки. <b>(Особенность: Обратите внимание, что канал 14 и 18 работают вместе!)</b>	0-233	Выбор в ручную статичных рисунков.
		234-255	Автоматический поток статичных рисунков
15	Смена цвета символов	0-255	Изменения цветовой гаммы символов
16	Эффект отображающий динамичные рисунки. <b>(Особенность: Обратите внимание, что канал 16 и 18 работают вместе!)</b>	0-233	Выбор в ручную динамичных рисунков.
		234-255	Автоматический поток динамичных рисунков
17	Скорость эффектов	0-255	медленно → быстро
18	Активация эффектов + Авто-программы + Авто-программы от звуковой активации	0-49	Отсутствует функция
		50-74	ВКЛ CH12 (канал 12)
		75-99	ВКЛ CH13 (канал 13)
		100-124	ВКЛ CH14 (канал 14)
		125-149	ВКЛ CH16 (канал 16)
		150-199	Встроенные авто-программы
		200-255	Встроенные авто-программы от звуковой активации.
19	Сброс	0-250	Отсутствует функция
		251-255	Сброс через 3 сек.



## 29-канальный DMX-режим:

Канал	Функция	Значение	Описание
1	PAN - движение	0-255	Установка движения по панораме
2	Бесконечное PAN - движение	0 - 255	Установка и настройка бесконечного движение по панораме, медленно → быстро
3	PAN – движение, 16 бит, точная настройка	0-255	Точная настройка движения по панораме
4	TILT - движение	0 - 255	Установка движение по наклону
5	Бесконечное TILT - движение	0 - 255	Установка и настройка бесконечного движение по наклону, медленно → быстро
6	TILT - движение, 16 бит, точная настройка	0,255	Точная настройка движения по наклону
7	PAN/TILT- скорость	0 - 255	Настройка скорости вращения PAN/TILT, медленно → быстро
8	Диммер	0 - 255	Диммер 0 - 100%
9	Стробоскоп эффект	0 - 3	Отсутствует строб (Затвор закрыт)
		4 - 95	Строб-эффект, медленно → быстро
		96 - 176	Случайный строб, медленно → быстро
		177-255	Эффект молнии, медленно → быстро
10	R1 Диммер	0 - 255	Диммер, красный светодиод 1, от 0-100%
11	G1 Диммер	0 - 255	Диммер, зеленый светодиод 1, от 0-100%
12	B1 Диммер	0 - 255	Диммер, синий светодиод 1, от 0-100%
13	W1 Диммер	0 - 255	Диммер, белый светодиод 1, от 0-100%
14	R2 Диммер	0 - 255	Диммер, красный светодиод 2, от 0-100%
15	G2 Диммер	0 - 255	Диммер, зеленый светодиод 2, от 0-100%
16	B2 Диммер	0 - 255	Диммер, синий светодиод 2, от 0 - 100%
17	W2 Диммер	0 - 255	Диммер, белый светодиод 2, от 0 - 100%
18	R3 Диммер	0 - 255	Диммер, красный светодиод 3, от 0-100%
19	G3 Диммер	0 - 255	Диммер, зеленый светодиод 3, от 0-100%
20	B3 Диммер	0 - 255	Диммер, синий светодиод 3, от 0-100%
21	W3 Диммер	0 - 255	Диммер, белый светодиод 3, от 0-100%
22	Эффект отображающий числа <b>(Особенность: Обратите внимание, что канал 22 и 28 работают вместе!)</b>	0 - 89	Отображение чисел от 0 до 9
		90 - 233	Отображение знаков препинания и пунктуации
		234 - 255	Авто-последовательность чисел и функций пунктуации
23	Эффект отображающий буквы <b>(Особенность: Обратите внимание, что канал 23 и 28 работают вместе!)</b>	0-233	Выбор английских букв от А до Z
		234-255	Автоматическая последовательность букв
24	Эффект отображающий статичные рисунки. <b>(Особенность: Обратите внимание, что канал 24 и 28 работают вместе!)</b>	0-233	Выбор в ручную статичных рисунков.
		234-255	Автоматический поток статичных рисунков
25	Смена цвета символов	0-255	Изменения цветовой гаммы символов
26	Эффект отображающий динамичные рисунки. <b>(Особенность: Обратите внимание, что канал 26 и 28 работают вместе!)</b>	0-233	Выбор в ручную динамичных рисунков.
		234-255	Автоматический поток динамичных рисунков
27	Скорость эффектов	0-255	медленно → быстро
28	Активация эффектов + Авто-программы + Авто-программы от звуковой активации	0-49	Отсутствует функция
		50-74	ВКЛ CH22 (канал 22)
		75-99	ВКЛ CH23 (канал 23)
		100-124	ВКЛ CH24 (канал 24)
		125-149	ВКЛ CH26 (канал 26)
		150-199	Встроенные авто-программы
200-255	Встроенные авто-программы от звуковой активации.		
29	Сброс	0-250	Отсутствует функция
		251-255	Сброс через 3 сек.

## 117-канальный DMX-режим:

Канал	Функция	Значение	Описание
1	PAN - движение	0-255	Установка движения по панораме
2	Бесконечное PAN - движение	0 - 255	Установка и настройка бесконечного движение по панораме, медленно → быстро
3	PAN – движение, 16 бит, точная настройка	0-255	Точная настройка движения по панораме
4	TILT - движение	0 - 255	Установка движение по наклону
5	Бесконечное TILT - движение	0 - 255	Установка и настройка бесконечного движение по наклону, медленно → быстро
6	TILT - движение, 16 бит, точная настройка	0,255	Точная настройка движения по наклону
7	PAN/TILT- скорость	0 - 255	Настройка скорости вращения PAN/TILT, медленно → быстро
8	Диммер	0 - 255	Диммер 0 - 100%
9	Стробоскоп эффект	0 - 3	Отсутствует строб (Затвор закрыт)
		4 - 95	Строб-эффект, медленно → быстро
		96 - 176	Случайный строб, медленно → быстро
		177-255	Эффект молнии, медленно → быстро
10	R1 Диммер	0 - 255	Диммер, красный светодиод 1, от 0-100%
11	G1 Диммер	0 - 255	Диммер, зеленый светодиод 1, от 0-100%
12	B1 Диммер	0 - 255	Диммер, синий светодиод 1, от 0-100%
13	W1 Диммер	0 - 255	Диммер, белый светодиод 1, от 0-100%
14	R2 Диммер	0 - 255	Диммер, красный светодиод 2, от 0-100%
15	G2 Диммер	0 - 255	Диммер, зеленый светодиод 2, от 0-100%
16	B2 Диммер	0 - 255	Диммер, синий светодиод 2, от 0 - 100%
17	W2 Диммер	0 - 255	Диммер, белый светодиод 2, от 2 0 - 100%
...	...	...	...
106	R25 Диммер	0 - 255	Диммер, красный светодиод 25, от 0-100%
107	G25 Диммер	0 - 255	Диммер, зеленый светодиод 25, от 0-100%
108	B25 Диммер	0 - 255	Диммер, синий светодиод 25, от 0-100%
109	W25 Диммер	0 - 255	Диммер, белый светодиод 25, от 0-100%
110	Эффект отображающий числа <b>(Особенность: Обратите внимание, что канал 110 и 116 работают вместе!)</b>	0 - 89	Отображение чисел от 0 до 9
		90 - 233	Отображение знаков препинания и пунктуации
		234 - 255	Авто-последовательность чисел и функций пунктуации
111	Эффект отображающий буквы <b>(Особенность: Обратите внимание, что канал 111 и 116 работают вместе!)</b>	0-233	Выбор английских букв от А до Z
		234-255	Автоматическая последовательность букв
112	Эффект отображающий статичные рисунки. <b>(Особенность: Обратите внимание, что канал 112 и 116 работают вместе!)</b>	0-233	Выбор в ручную статичных рисунков.
		234-255	Автоматический поток статичных рисунков
113	Смена цвета символов	0-255	Изменения цветовой гаммы символов
114	Эффект отображающий динамичные рисунки. <b>(Особенность: Обратите внимание, что канал 114 и 116 работают вместе!)</b>	0-233	Выбор в ручную динамичных рисунков.
		234-255	Автоматический поток динамичных рисунков
115	Скорость эффектов	0-255	медленно → быстро
116	Активация эффектов + Авто-программы + Авто-программы от звуковой активации	0-49	Отсутствует функция
		50-74	ВКЛ CH110 (канал 110)
		75-99	ВКЛ CH111 (канал 111)
		100-124	ВКЛ CH112 (канал 112)
		125-149	ВКЛ CH114 (канал 114)
		150-199	Встроенные авто-программы
200-255	Встроенные авто-программы от звуковой активации.		

117	Сброс	0-250	Отсутствует функция
		251-255	Сброс через 3 сек.

## Часть 5: Устранение неполадок.

### Устройство не работает, или нет света:

**Проверьте подключение к сети и главный предохранитель.**

#### Устройство не реагирует на команды DMX контроллера:

- Проверьте правильность распайки разъемов и целостность коммутационных кабелей.
- Проверьте настройки DMX адреса и полярность сигнала.
- Проверьте, не лежат ли кабели DMX рядом или вместе с кабелями высокого напряжения.
- Попробуйте использовать другой контроллер DMX.**

**Если данная рекомендация не привела к успеху, обратитесь к вашему дилеру.**

## Часть 6: Обслуживание.

**ВАЖНОЕ ПРИМЕЧАНИЕ:** Отключите устройство от сети перед проведением работы!

Все винты снаружи на корпусе должны быть затянуты и не содержать признаков коррозии. Корпус устройства, монтажные кронштейны и место установки (например, потолок или ферма) не должны быть деформированы, сверление дополнительных отверстий в монтажных кронштейнах не допускается.

Регулярно производите очистку доступных снаружи оптических элементов светового прибора. Частота обслуживания оптических элементов зависит от условий эксплуатации. Влажная или пыльная среда, работающие вблизи генераторы сценического дыма приводят к накоплению грязи на оптических элементах прибора. Для очистки необходимо использовать без ворсовую увлажненную ткань. Никогда не применяйте для очистки прибора спирт или растворители!

### Замена предохранителя:

**ВАЖНО:** При замене предохранителя необходимо менять его на предохранитель того же типа и номинала. Если предохранитель перегорает неоднократно, пожалуйста, обратитесь в сервисный центр.

1. Отключите вилку от розетки и отсоедините разъем шнура питания от устройства.
2. Откройте держатель предохранителя на задней панели с помощью подходящей отвертки.
3. Извлеките неисправный предохранитель из держателя предохранителя.
4. Вставьте новый предохранитель в держатель предохранителя.
5. Вставьте держатель предохранителя на место.

**Техническое обслуживание светового оборудования должно осуществляться только квалифицированным персоналом!**

## Часть 7: Технические характеристики.

<b>Модель:</b>	<b>MH MATRIX25</b>
<b>Категория:</b>	Светодиодная голова вращения
<b>Тип:</b>	«Wash»
<b>Количество LED:</b>	25
<b>LED - тип</b>	12Вт RGBW 4-в-1
<b>Угол раскрытия луча:</b>	7°
<b>Цветовая гамма:</b>	RGBW
<b>Освещенность:</b>	70.750 Люкс @ 1м
<b>DMX вход:</b>	3-pin разъем XLR (IN)
<b>DMX выход:</b>	3-pin разъем XLR (OUT)
<b>DMX режим:</b>	19, 29 или 117 DMX-каналов
<b>PAN движение:</b>	Бесконечный+16 bit точная настройка
<b>TILT движение:</b>	Бесконечный+16 bit точная настройка
<b>Высокочастотный стробоскоп:</b>	> 25 Гц
<b>Автономные режимы:</b>	Режим Авто, Звуковая активация
<b>Элементы управления:</b>	„Меню“, „Вверх“, „Вниз“, „Ввод“
<b>Дисплей:</b>	LCD-дисплей
<b>Разъем питания:</b>	POWERCON вход/выход
<b>Материал корпуса:</b>	Металл, пластик ABS
<b>Цвет корпуса:</b>	Черный
<b>Охлаждение:</b>	Вентилятор
<b>Потребляемая мощность:</b>	400Вт.
<b>Рабочее напряжение:</b>	АС90-260В, 50/60Гц.
<b>Размеры:</b>	390x390x480мм
<b>Вес:</b>	15,4кг.

## MH MATRIX25

### Размеры:

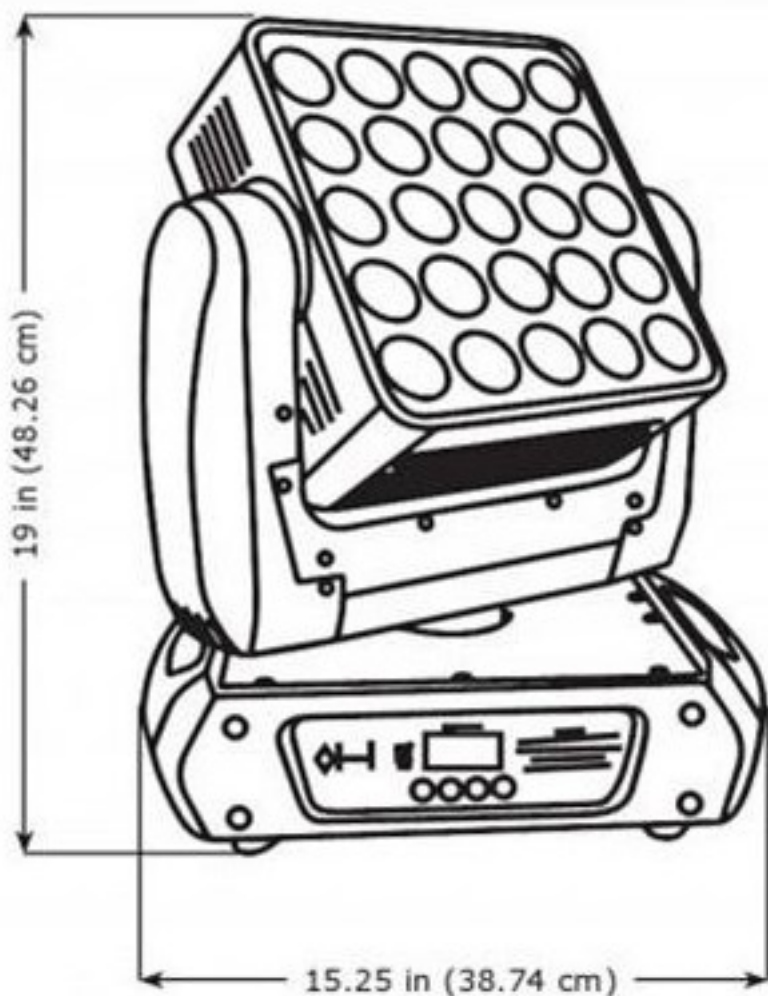

## Часть 8. Охрана Окружающей Среды:

### Для всех жителей Европейского Союза:

На данное изделие распространяется Европейская директива 2002/96/ЕС. Не утилизируйте свой старый прибор вместе с бытовым мусором.



Этот символ на изделии или упаковке указывает, что утилизация данного продукта может нанести вред окружающей среде. Утилизируйте прибор (или используемые для него батареи) не как несортированный бытовой мусор. Использованные батареи должны быть утилизированы на специализированное предприятие для утилизации. Это устройство должно быть возвращено дистрибьютору или в местную компанию по переработке. Уважайте местные экологические правила.

### Декларация о соответствии:

Продукты INVOLIGHT соответствуют основным требованиям и другим соответствующим спецификациям директив - Директива по электромагнитной совместимости 2014/30 / ЕС и Директива LVD 2014/35 / ЕС

## Часть 9: Гарантия.

Ознакомьтесь подробно с действующими гарантийными условиями у своего дилера. Ремонт оборудования INVOLIGHT разрешается проводить только авторизованным дилерам, назначенным компанией INVOLIGHT. Гарантия аннулируется, если неавторизованный сервис, технический персонал или частное лицо попытается вскрыть корпус или отремонтировать устройство. В случае необходимости ремонта или замены, пожалуйста, уточните точную процедуру обратной доставки с продавцом. При необходимости ознакомьтесь с условиями и положениями продавца, чтобы получить информацию о выполнении гарантийных Обязательств. Гарантийные обязательства учитываются только в том случае, если они уже имеют Дефект при поставке устройства. Гарантия не распространяется на повреждения устройства (например, падение или Перенапряжение). Гарантия также не распространяется на механические Неисправности, такие как сломанные выключатели или детали корпуса. Для получения всех сервисных и ремонтных услуг обратитесь к дилеру, у которого было приобретено устройство.

По состоянию на 05/2018– возможны технические и оптические Изменения в рамках усовершенствования продукции, в том числе без предварительного уведомления.

Ответственность за опечатки и последующую неправильную работу не возлагается  
В случае сомнений проконсультируйтесь с вашим дилером INVOLIGHT.



**ООО «ИНВАСК»**

Адрес: 143406, Московская область, Красногорск, ул. Ленина, дом 3 Б

Тел. (495) 565-0161 (многоканальный)

Факс (495) 565-0161, доб. 105

<http://www.invask.ru> e-mail: [invask@invask.ru](mailto:invask@invask.ru)

**Сервис-центр «ИНВАСК»**

Адрес: 143400, Московская область, Красногорск, Коммунальный квартал, дом.

20 Тел. (495) 563-8420, (495) 564-5228 e-mail: [service@invask.ru](mailto:service@invask.ru)

**INVOLIGHT**

MH MATRIX25

 Diese Leuchte enthält eingebaute LED-Lampen.

} LED

Die Lampen können in der Leuchte nicht ausgetauscht werden.

874/2012 

# MH MATRIX25



Bestellnummer: A-000000-05929



**INVOLIGHT**